



**UNIVERSIDAD
DE LA RIOJA**

Prueba de Acceso a la Universidad (LOE)

Curso: 2010/2011

Convocatoria: Julio

ASIGNATURA: DIBUJO TÉCNICO II

ESTRUCTURA DE LA PRUEBA

OBJETIVOS:

-Valorar conocimientos, habilidades y destrezas en el dibujo técnico de bachillerato como lenguaje gráfico universal que es, valorando la necesidad de conocer sus normas para comprender la información empleada en los estudios tecnológicos, científicos y artísticos.

-Valorar la importancia que tiene el correcto acabado y presentación del dibujo en lo referido a la diferenciación de los distintos trazos que lo configuran, la exactitud de los mismos, la limpieza y cuidado del soporte.

TIPOLOGÍA:

Se entregan al alumno dos propuestas diferenciadas (Opción A y Opción B), de entre las que elegirá una. Cada propuesta consta de seis ejercicios de diferente dificultad: los tres primeros están dirigidos a evaluar los conocimientos básicos que el alumno debe tener sobre la materia, los tres restantes permiten valorar, no solo los conocimientos expuestos anteriormente, sino también las habilidades y destrezas en dibujo técnico.

De los seis ejercicios propuestos el alumno sólo dará respuesta como máximo a cuatro de ellos: dos de entre los tres primeros, 1,75 puntos por ejercicio, y dos de los tres restantes de valor 3,25 puntos por ejercicio.

Para la resolución de los ejercicios, deberán mantenerse los datos dados en los enunciados, y en lo referente a la forma, dimensión y posición relativa de los elementos que aparecen en la parte gráfica, conservarlos lo más aproximadamente posible.



OPCIÓN A

EJERCICIO N° 1.- (Puntuación máxima: 1,75 puntos)

Dadas dos rectas que forman 30° , dibujar todos los segmentos de 40 mm. que tengan sus extremos sobre las rectas y formen con cualquier de ellas un ángulo de 45° .

EJERCICIO N° 2.- (Puntuación máxima: 1,75 puntos)

El segmento AB es el lado de un cuadrado, que está contenido en el plano que determina con el punto P. Halar las proyecciones del cuadrado.

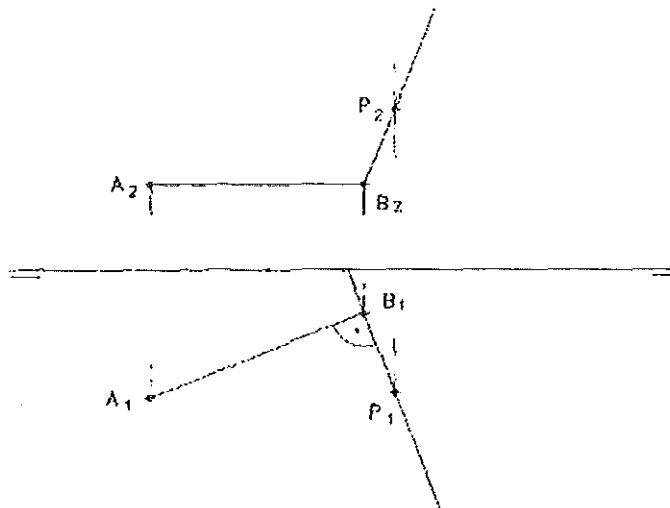

EJERCICIO N° 3.- (Puntuación máxima: 1,75 puntos)

Dibuja las tres proyecciones diédricas de la figura dada, sabiendo que en la isometría el coeficiente de reducción es igual a 1.

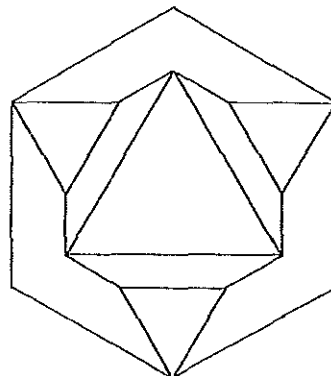



EJERCICIO N° 4.- (Puntuación máxima: 3,25 puntos)

Se dan las vistas en diédrico de una pieza. El punto C_1 pertenece al plano inclinado (de trazas $h\alpha$ y $v\alpha$) y es el centro de un hexágono regular 15 mm. de lado. Dibujar el hexágono en las tres vistas.

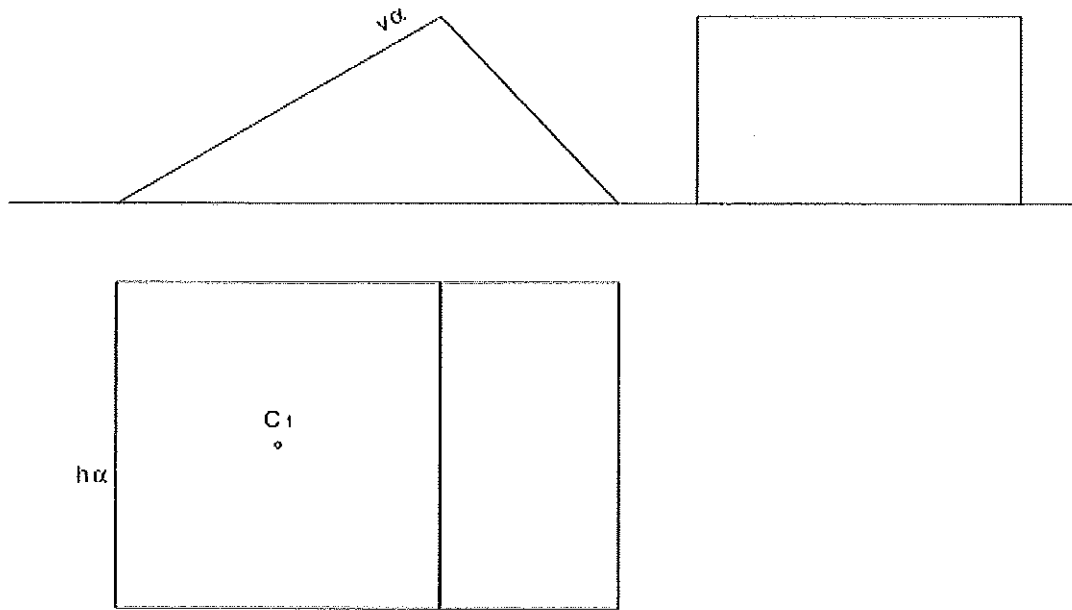

EJERCICIO N° 5.- (Puntuación máxima: 3,25 puntos)

Dadas las proyecciones diédricas (en sistema europeo) de la pieza, realizar la isometría sin aplicar coeficientes de reducción. Dibuja a escala 1:1, tomando las medidas directamente del dibujo dado y utilizando el sistema de ejes indicado.

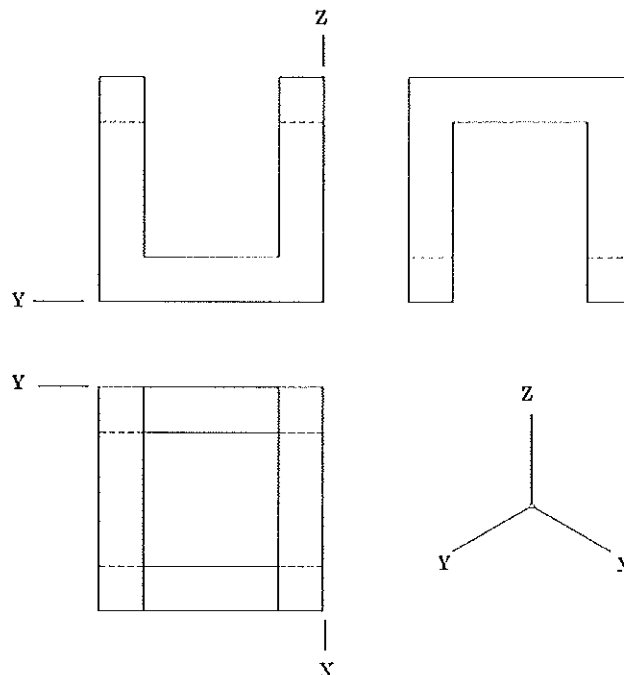



EJERCICIO N° 6.- (Puntuación máxima: 3,25 puntos)

Obtener la perspectiva cónica del modelo representado. Se aplicarán a la perspectiva las dimensiones del modelo.

El punto de vista V se encuentra a 90 mm del cuadro y a 50 mm del plano objetivo, en el cual se apoya el modelo.

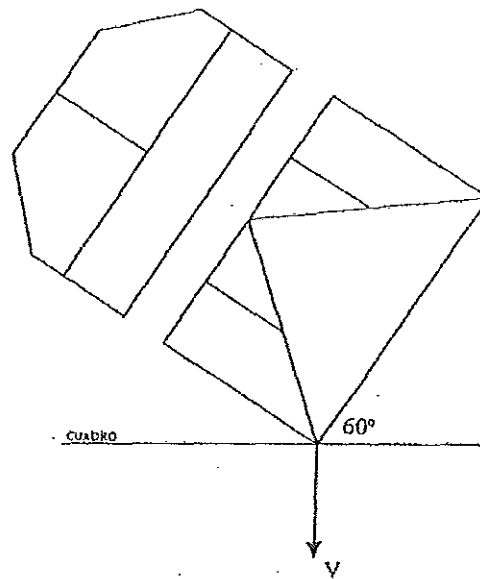



OPCIÓN B

EJERCICIO Nº 1.- (Puntuación máxima: 1,75 puntos)

Dibuja la elipse que es tangente a la recta dada y tiene como focos los puntos F y F' dados.

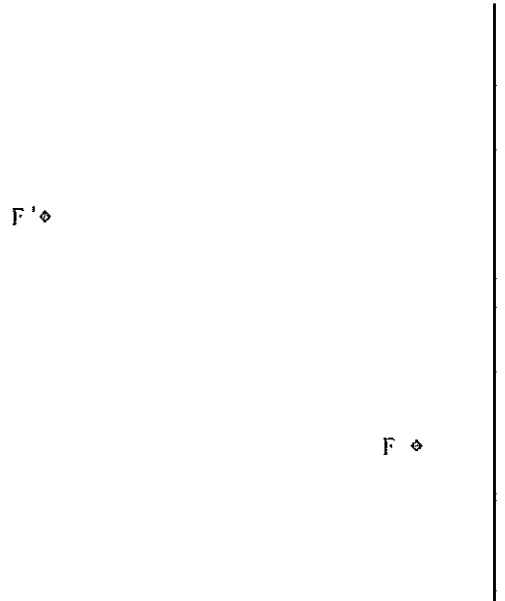

EJERCICIO Nº 2.- (Puntuación máxima: 1,75 puntos)

Determinar la distancia entre las dos rectas paralelas, definidas por sus trazas horizontales (r y s) y por sus trazas verticales (r' y s').

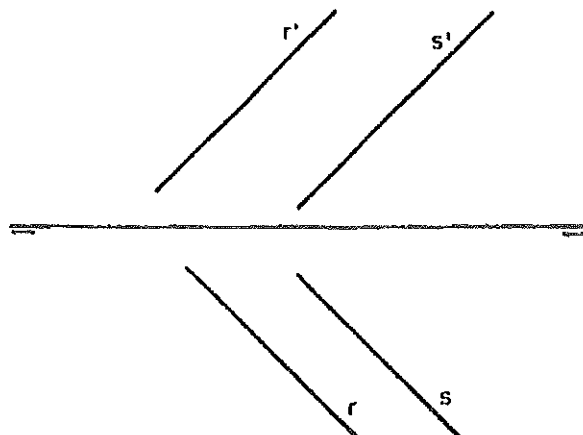



EJERCICIO N° 3.- (Puntuación máxima: 1,75 puntos)

Dada la isometría de la pieza (no se han aplicado coeficientes de reducción), dibuja las 3 proyecciones diédricas a escala 1:1, tomando medidas directamente sobre el dibujo dado.

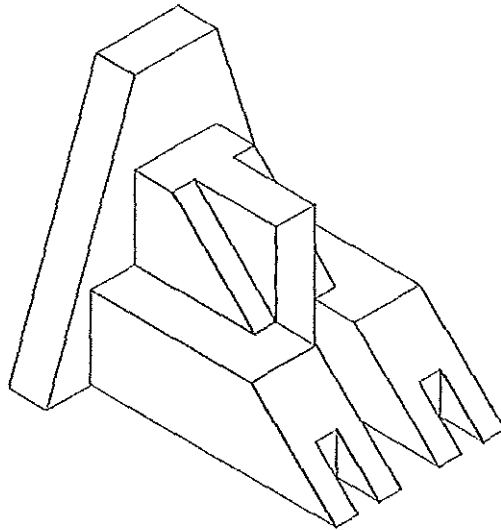

EJERCICIO N° 4.- (Puntuación máxima: 3,25 puntos)

Dada la pirámide de base cuadrada $A'-B'-C'-D'$, apoyada en PH, y de vértice V, hallar la sección que produce el plano α en proyecciones y en verdadera magnitud.

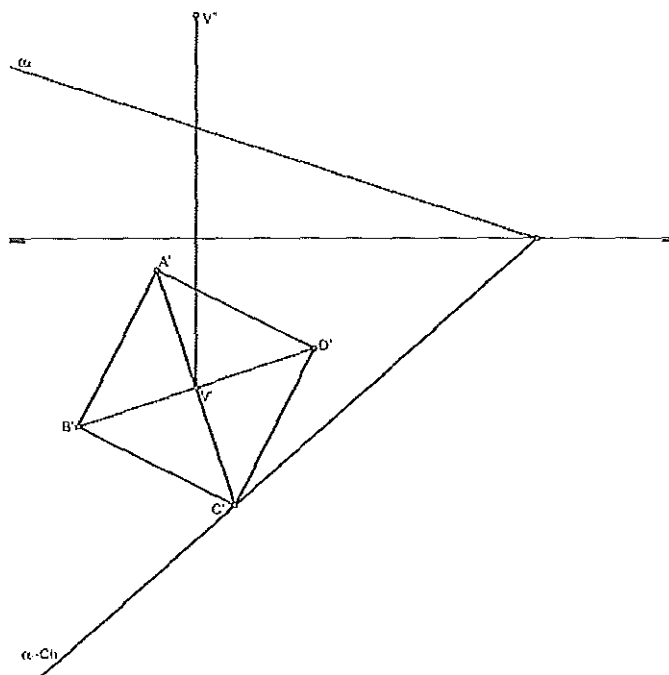



EJERCICIO N° 5.- (Puntuación máxima: 3,25 puntos)

Un sólido definido por su alzado y por su planta en el sistema europeo. Dibujar a escala 2:1 la perspectiva caballera, sin aplicar coeficiente de reducción

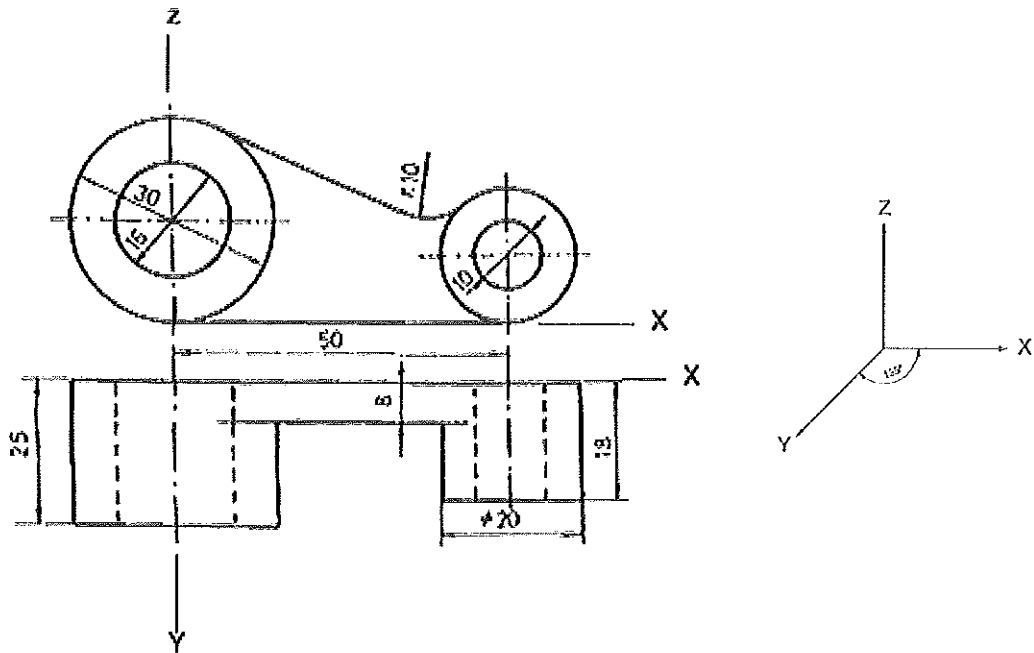

EJERCICIO N° 6.- (Puntuación máxima: 3,25 puntos)

Representar a escala 2:1 el corte indicado en la planta. Acotar la pieza, sin indicar las cifras.

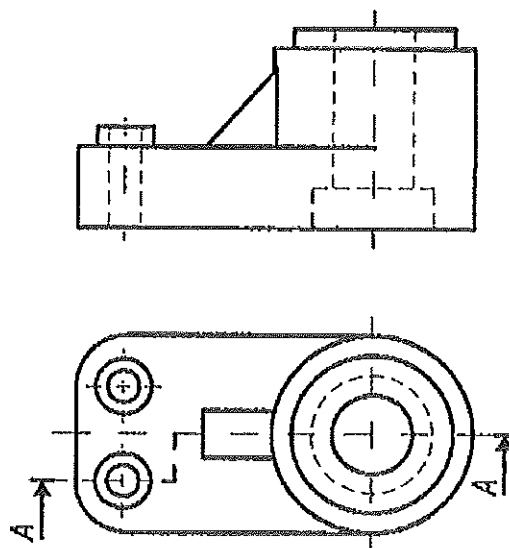

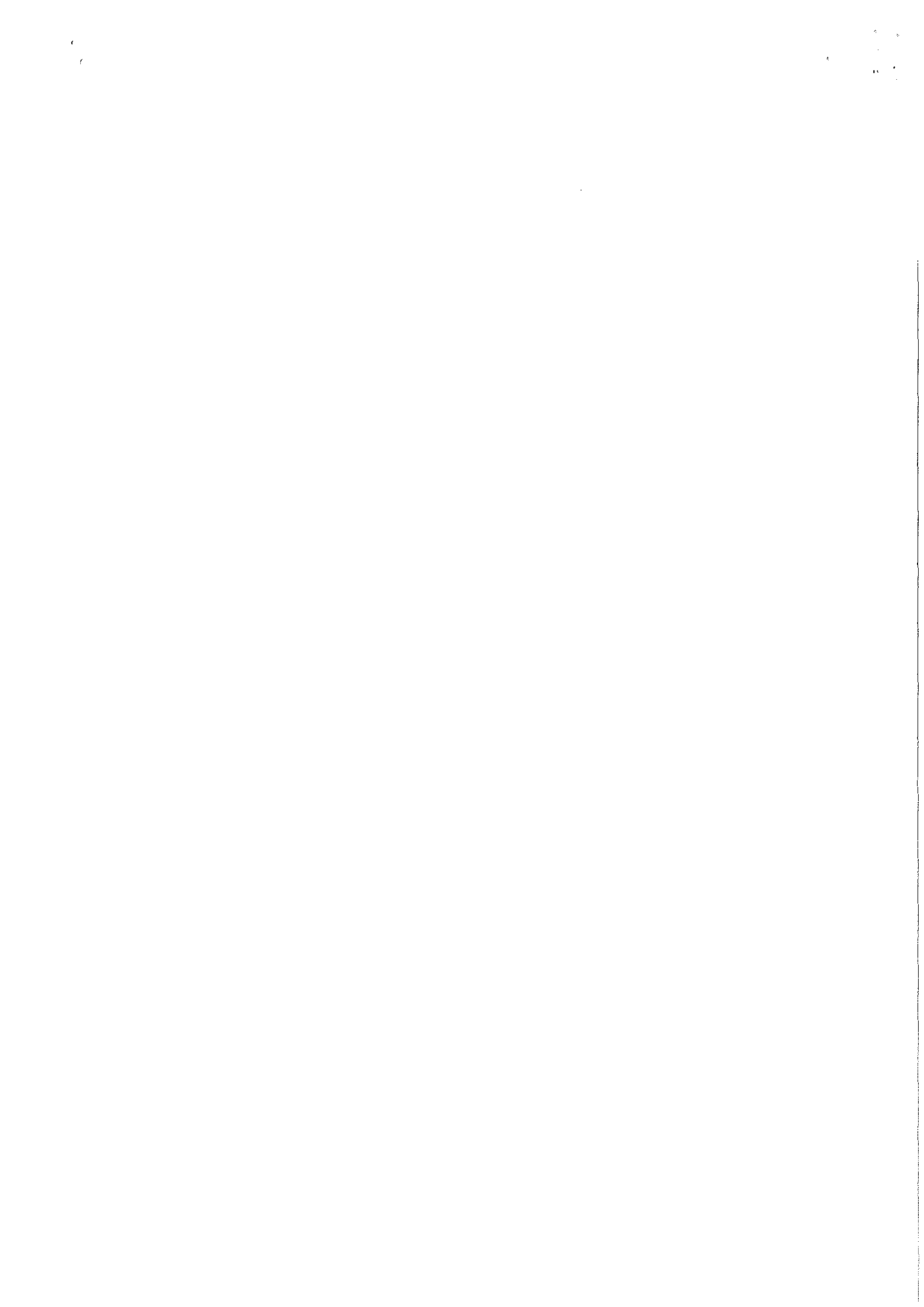



**UNIVERSIDAD
DE LA RIOJA**

Prueba de Acceso a la Universidad (LOE)

Curso: 2010/2011

Convocatoria: Julio

ASIGNATURA: DIBUJO TÉCNICO II

CRITERIOS ESPECÍFICOS DE CORRECCIÓN

Generales:

El alumno deberá estar capacitado para representar objetos espaciales geométricos básicos a través de sus proyecciones en el plano y viceversa.

Específicos:

La puntuación de cada ejercicio estará compuesta por la suma obtenida de la calificación de los aspectos siguientes:

A) Sobre el proceso y la solución:

- 80%: se otorgará cuando el proceso y el resultado final sean correctos.
- Hasta un 70%: se otorgará cuando el proceso sea correcto pero el resultado final incorrecto.

B) Sobre el resultado final :

- 20% se otorgará en base la seguridad en los trazos, ausencia de tachaduras, precisión, proporción y distribución del espacio, limpieza y explicaciones cuando proceda.

La suma aritmética de la puntuación obtenida en cada ejercicio, con precisión de dos decimales, constituirá la calificación global.

